

Утверждена распоряжением администрации
городского округа муниципального образования
«город Саянск» от 28.02.2018 № 110-29-47-18

Отдел организации строительства и проектирования МУ
«Служба подготовки и обеспечения градостроительной
деятельности «город Саянск»

н/п «БАЙКАЛ РЕГИОН ПРОЕКТ»
Свидетельство №0068-2011-3814012280-П-46

Администрация городского округа муниципального
образования «город Саянск»

**Благоустройство придомовой территории жилого
дома №1 микрорайона Строителей г. Саянск,
Иркутской области**

Проектная документация
и дизайн-проект

Р-001-1634-ГП

Саянск 2017г.

Содержание

Лист	Наименование	Примечание
1.1	Содержание	
1.2	Ведомость рабочих чертежей основного комплекта	
1.3	Ведомость ссылочных и прилагаемых документов	
1.4	Пояснительная записка	

Настоящий проект марки ГП разработан в соответствии с действующими нормами и правилами проектирования, соответствует экологическим, санитарно-гигиеническим, противопожарным требованиям и обеспечивает безопасную для жизни и здоровья людей эксплуатацию здания (сооружения) при соблюдении предусмотренных проектом мероприятий.

Руководитель _____  _____ **Полынцев И.В.**

Р - 001 - 1634 - ГП

Администрация городского округа муниципального образования "город Саянск"

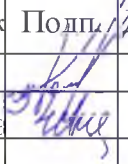
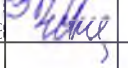
Изм.	Кол.	Лист	№ док	Подп.	Дата
Нач. отдела			Григорашенко А.И.		
Гл. специалист			Черепанова Е.Е.		
Разработал			Смирнов В.А.		

Благоустройство придомовой территории жилого дома №1 микрорайона Строителей г. Саянск Иркутской области

Стадия	Лист	Листов
П	1.1-1.4	4

Парковка. Ремонт пешеходных дорожек, тротуаров, проезжей части

Отдел организации строительства и проектирования МУ "Служба подготовки и обеспечения градостроительной деятельности "город Саянск"

СОГЛАСОВАНО

Взам. инв. N

Полный и дата

Инв. N подл.

Ведомость ссылочных и прилагаемых документов

<i>Обозначение</i>	<i>Наименование</i>	<i>Примечание</i>
	<i>Ссылочные документы</i>	
ГОСТ 9128-2009	Асфальтобетон	
ГОСТ 23735-2014	Песчано-гравийная смесь	
ГОСТ 26633-2012	Бетоны тяжёлые и мелкозернистые	
ГОСТ 6665-91	Камни бортовые	
ГОСТ 9128-2009	Асфальтобетон песчаный плотный	
ГОСТ 8267-93	Щебень гравийный, фракции 5-10 мм	
ГОСТ 23279-2012	Сетка С 5 _{ср} $\frac{5BP(100)}{5BP(100)}$	

<i>Изм. Кол. уч. Лист</i>	<i>Инд. Подгл</i>	<i>Подпись и дата</i>	<i>Взам. инв. №</i>

							Р - 001 - 1634 - ГП	<i>Лист</i>
<i>Изм.</i>	<i>Кол. уч.</i>	<i>Лист</i>	<i>№ док.</i>	<i>Подпись</i>	<i>Дата</i>			1.3

Пояснительная записка

Настоящий проект выполнен на основании задания администрации муниципального образования "город Саянск".

По проекту необходимо выполнить:

- Парковки;
- Ремонт тротуаров
- Ремонт пешеходных дорожек
- Устройство подпорной стенки

Работы выполнять в соответствии с требованиями СНиП 12.01.2004 "Организация строительства", СНиП 12-03-2001, ч.1, СНиП 12-04-2002, ч.2 "Безопасность труда в строительстве"

Инв.№	подл	Подпись и дата				Лист	
Изм.	Кол.уч.	Лист	№ док.	Подпись	Дата	Р - 001 - 1634 - ГП	1.4

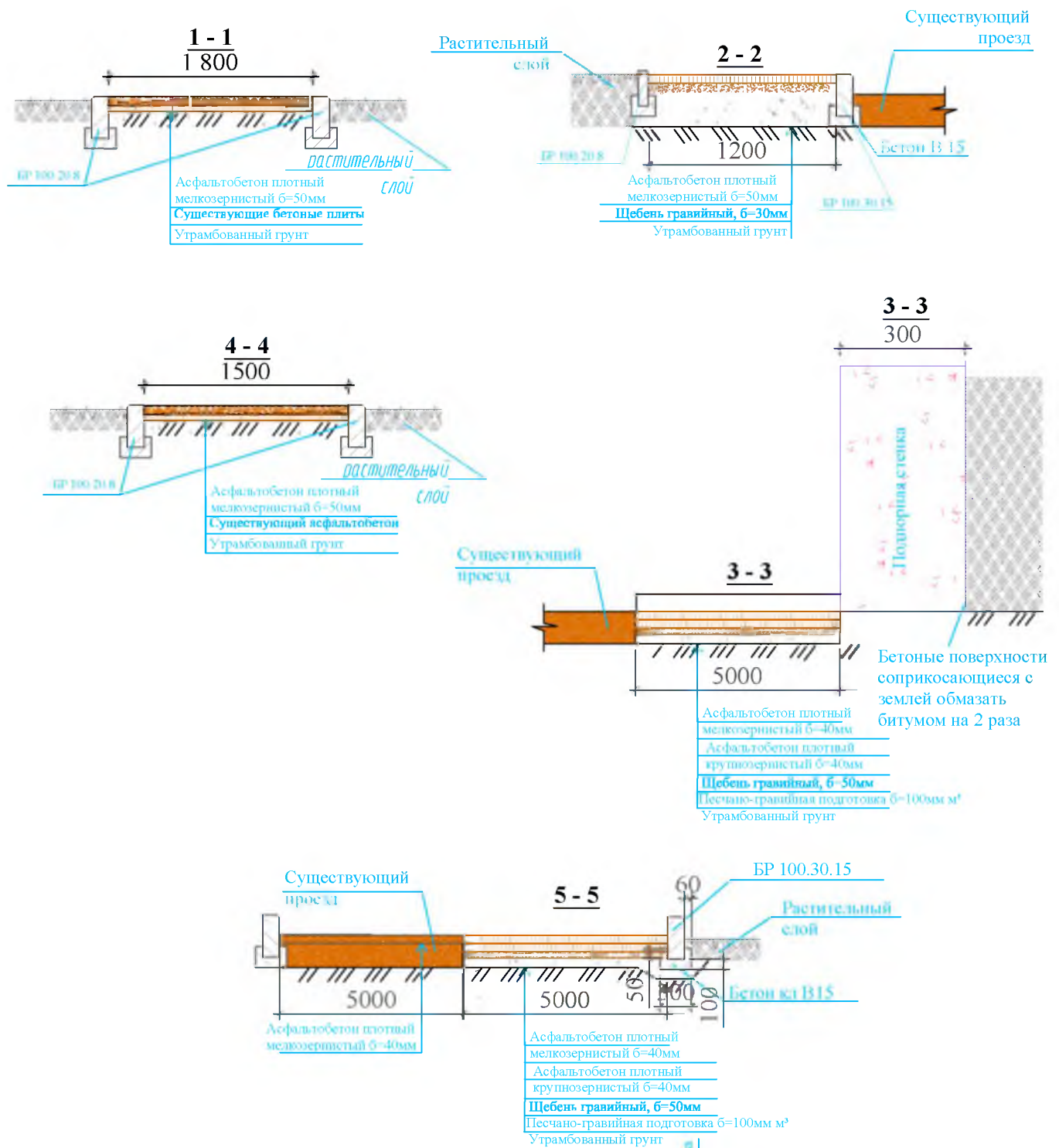

Разверта подпорной стенки

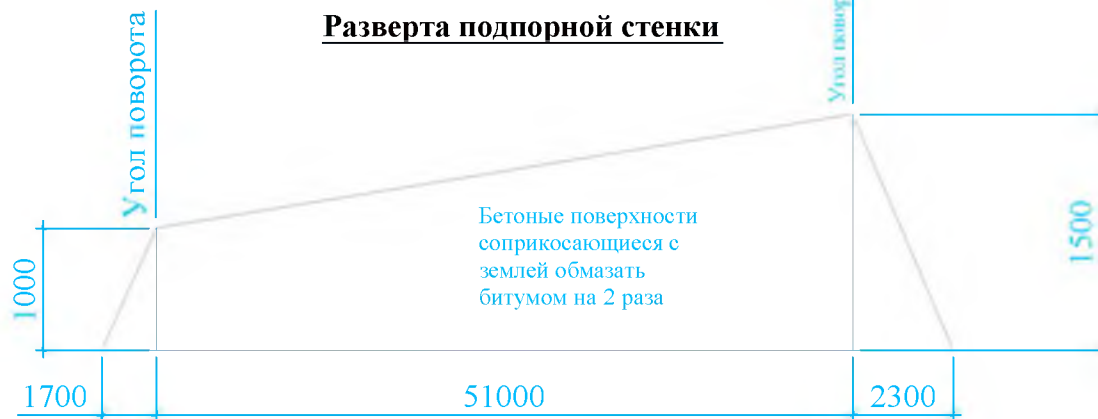

Инв.№ подл. Подпись и дата. Взам. инв.№

Изм.	Кол.уч.	Лист	№ док.	Подпись	Дата

Р - 001 - 1634 - ГП

Лист
3

Спецификация

Марка	Обозначение	Наименование	Кол.	Масса, ед., кг	Примечание
		Пешеходная дорожка №1			
	ГОСТ 6665-91	Монтаж БР 100.20.8 шт	190		
	ГОСТ 9128-2009	Асфальтобетон песчаный плотный тип Г, б=50мм м ²	169		
	ГОСТ 26633-2012	Бетон В-15 М 200 м ³	6		
		Пешеходная дорожка №2			
	ГОСТ 6665-91	Монтаж БР 100.20.8 шт	120		
	ГОСТ 9128-2009	Асфальтобетон песчаный плотный тип Г, б=50мм м ²	90		
	ГОСТ 26633-2012	Бетон В-15 М 200 м ³	4		
		Тротуар			
		Демонтаж бетонных оснований б=50мм м ²	150		
		Демонтаж БР 100.30.15 шт	120		
	ГОСТ 6665-91	Монтаж БР 100.30.15 шт	120		
	ГОСТ 6665-91	Монтаж БР 100.20.8 шт	120		
	ГОСТ 8267-93	Щебень гравийный, фракция 5-10мм, б=30мм м ²	150		
	ГОСТ 26633-2012	Бетон В-15 М 200 м ³	7		
	ГОСТ 9128-2009	Асфальтобетон песчаный плотный тип Г, б=50мм м ²	150		
		Парковка №1			
		Демонтаж БР 100.30.15 м	28		
	ГОСТ 6665-91	Монтаж БР 100.30.15 м	47		
	ГОСТ 23735-2014	Песчано-гравийная подготовка б=100мм м ²	132		
	ГОСТ 8267-93	Щебень гравийный, фракция 5-10мм, б=50мм м ²	132		
	ГОСТ 9128-2009	Асфальтобетон крупнозернистый плотный, б=40мм м ²	132		
	ГОСТ 9128-2009	Асфальтобетон мелкозернистый плотный тип Б, б=40мм м ²	208		
		Выемка грунта б=230мм м ²	132		
	ГОСТ 26633-2012	Бетон В-15 М 200 м ³	3		

Инв.№ подл. Подпись и дата

Изм.	Кол.уч.	Лист	№ док.	Подпись	Дата
------	---------	------	--------	---------	------

Р - 001 - 1634 - ГП

Лист

4

Утверждена постановлением администрации
городского округа муниципального образования
«город Саянск» от 27.02.2019 № 110-37-226-19

Отдел организации строительства и проектирования МУ
«Служба подготовки и обеспечения градостроительной
деятельности «город Саянск»

н/п «БАЙКАЛ РЕГИОН ПРОЕКТ»
Свидетельство №0068.5-2015-3814012280-П-46

Администрация городского округа муниципального
образования «город Саянск»

**Благоустройство придомовой территории жилого
дома №1 микрорайона Строителей
г. Саянск, Иркутской области**

Проектная документация
и дизайн-проект

Р-001-1750-ГП

Саянск 2018 г.

Содержание

Лист	Наименование	Примечание
1.1	Содержание	
1.2	Ведомость рабочих чертежей основного комплекта	
1.3	Ведомость ссылочных и прилагаемых документов	
1.4	Пояснительная записка	

Настоящий проект марки ГП разработан в соответствии с действующими нормами и правилами проектирования, соответствует экологическим, санитарно-гигиеническим, противопожарным требованиям и обеспечивает безопасную для жизни и здоровья людей эксплуатацию здания (сооружения) при соблюдении предусмотренных проектом мероприятий.

Руководитель _____ Полынцев И.В.

Р - 001 - 1750 - ГП

Администрация городского округа муниципального образования "город Саянск"

Изм.	Кол.	Лист	№ док	Подп.	Дата

Благоустройство придомовой территории
жилого дома №1 микрорайона
Строителей. г.Саянск Иркутской обл.

Стадия	Лист	Листов
П	1.1-1.4	7

Общие указания.

Отдел организации строительства и проектирования МУ "Служба подготовки и обеспечения градостроительной деятельности МО "город Саянск"

СОГЛАСОВАНО :

Инв.Н. под л. Поглыб и дата Взам. инв.Н

Ведомость рабочих чертежей основного комплекта

Лист	Наименование	Примечание
1	Общие указания	
2	План привязки спортивной площадки, площадок под воркаут-комплексы уличные тренажеры.	
3	Сечения 1-1, 2-2, 3-3, 4-4, 5-5.	
4	Спецификация.	
5	План привязки объектов. Футбольные ворота с баскетбольным щитом и кольцом. Размеры баскетбольного щита.	
6	Устройство ограждения спортивной площадки. Ворота спортивной площадки. Спецификация спортивной площадки.	
7	Разметка площадки для баскетбола. Разметка площадки для волейбола. Продолжение спецификации спортивной площадки.	

Инв.№ подл. Подпись и дата

Взам. инв.№

<i>Изм.</i>	<i>Кол.уч.</i>	<i>Лист</i>	<i>№ док.</i>	<i>Подпись</i>	<i>Дата</i>

Р - 001 - 1750 - ГП

Лист
1.2

Ведомость ссылочных и прилагаемых документов

<i>Обозначение</i>	<i>Наименование</i>	<i>Примечание</i>
	<i>Ссылочные документы</i>	
ГОСТ 5336-80	Сетки стальные плетенные одинарные	
ГОСТ 6665-91	Камни бетонные и железобетонные бортовые	
ГОСТ 8267-93	Щебень гравийный из плотных горных пород	
ГОСТ 8639-82	Трубы стальные квадратные.	
ГОСТ 8645-68	Трубы стальные прямоугольные.	
ГОСТ 8732-78	Трубы стальные бесшовные горячедеформированные	
ГОСТ 9128-2013	Смеси асфальтобетонные, полимерасфальтобетонные, асфальтобетон, полимерасфальтобетон для автомобильных дорог и аэродромов	
ГОСТ 9650-80	Оси	
ГОСТ 19903-2015	Прокат листовой горячекатаный	
ГОСТ 23735-2014	Смеси песчано-гравийные для строительных работ	
ГОСТ 25129-89	Грунтовка ГФ-021	
ГОСТ 26633-2015	Бетоны тяжёлые и мелкозернистые	
ГОСТ 51691-2008	Материалы лакокрасочные. Эмали.	
ГОСТ Р 55664-2013	Оборудование для спортивных игр. Ворота футбольные.	
ГОСТ Р 56433-2015	Оборудование для спортивных игр. Оборудование волейбольное.	
ГОСТ Р 56434-2015	Оборудование для спортивных игр. Оборудование баскетбольное.	

Инв. № подл	Подпись и дата	Взам. инв. №							<i>Лист</i>
									1.3
			<i>Изм.</i>	<i>Кол.уч.</i>	<i>Лист</i>	<i>№ док.</i>	<i>Подпись</i>	<i>Дата</i>	Р - 001 - 1750 - ГП

Пояснительная записка

Настоящий проект выполнен на основании задания администрации городского округа муниципального образования "город Саянск" для включения объектов в муниципальную программу "Городская среда".

По проекту необходимо выполнить:

- Устройство площадок под воркаут-комплексы, уличные тренажеры;
- Устройство спортивной площадки;
- Ремонт пешеходных дорожек;
- Ремонт проезда;
- Ремонт тротуара;
- Ремонт подходов к подъездам.

Работы выполнять в соответствии с требованиями СП 48.13330.2011 "Организация строительства", СП 49.13330.2010, СНиП 12-03-2001, ч.1, "Безопасность труда в строительстве"

Инв.№	подл.						Р - 001 - 1750 - ГП	Лист
	Погл.	и						1.4
Дата								
Изм.	Кол.уч.	Лист	№ док.	Подпись	Дата			

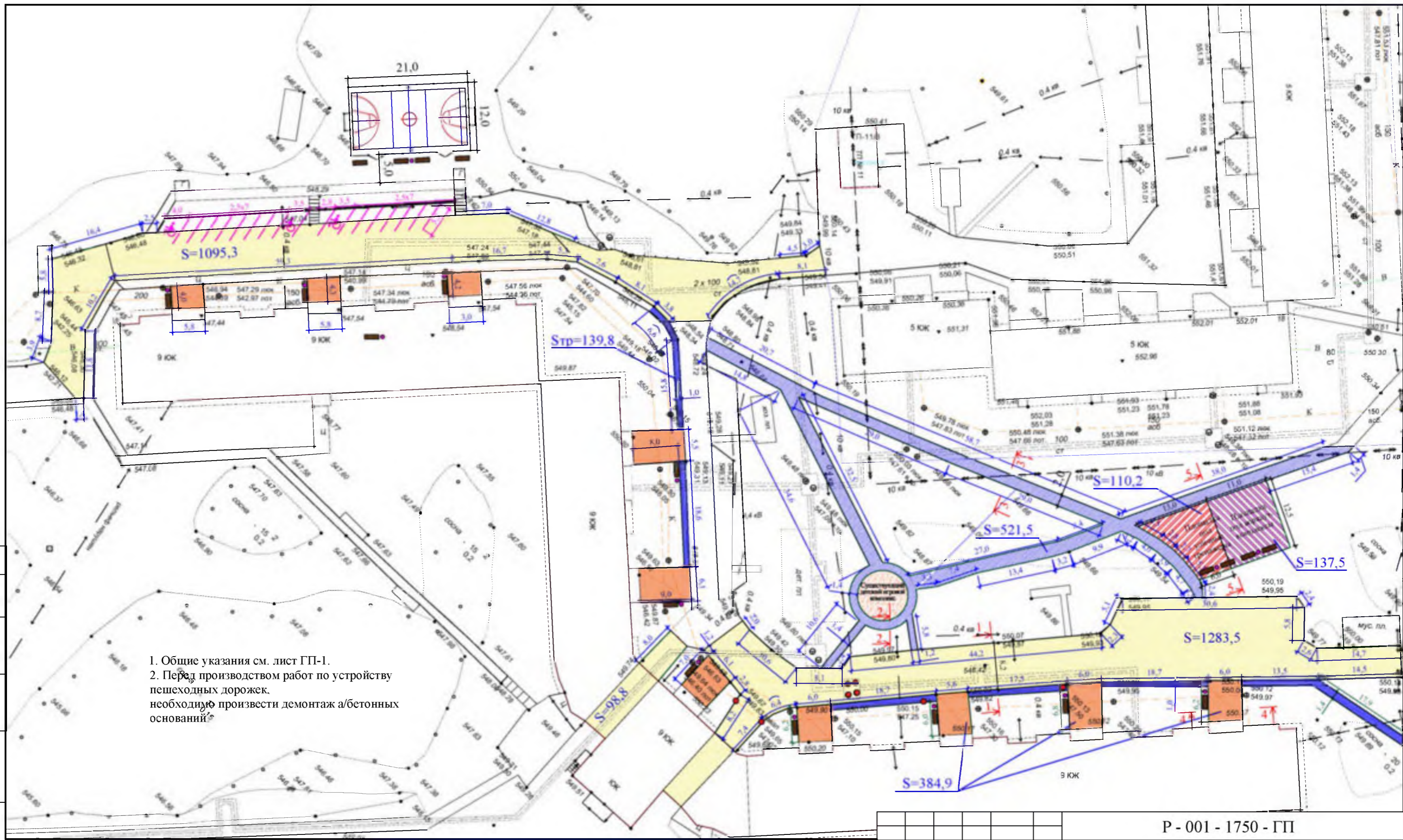

1. Общие указания см. лист ГП-1.
2. Перед производством работ по устройству пешеходных дорожек, необходимо произвести демонтаж а/бетонных оснований

Условные обозначения:

- | | | | | | |
|--|----------------------------------|--|---------------------------------|--|-------------------------------------|
| | — Ремонт тротуара | | — Пешеходные дорожки | | — Ремонт подходов к подъездам |
| | — Площадка под уличные тренажеры | | — Ремонт проезда | | — Участки установки бортового камня |
| | — Площадка под воркаут-комплексы | | — Разметка парковочного кармана | | |

Р - 001 - 1750 - ГП

Администрация городского округа
муниципального образования "город Саянск"

Изм.	Кол.	Лист	№ док.	Подп.	Дата
Сл. специалист		Мисеева			
Разработал		Романова			
Норм. контр.		Черепанова			

Благоустройство придомовой территории
жилого дома №1 микрорайона
Строителей, г.Саянск Иркутской обл.

План привязки спортивной площадки,
площадок под воркаут-комплексы,
уличные тренажеры

Стадия	Лист	Листов
П	2	7

Отдел организации строительства и проектирования МУ "Служба подготовки и обеспечения градостроительной деятельности "Город Саянск"

Согласовано

Подпись и Дата
Изм. инв. №
Изм. № подл

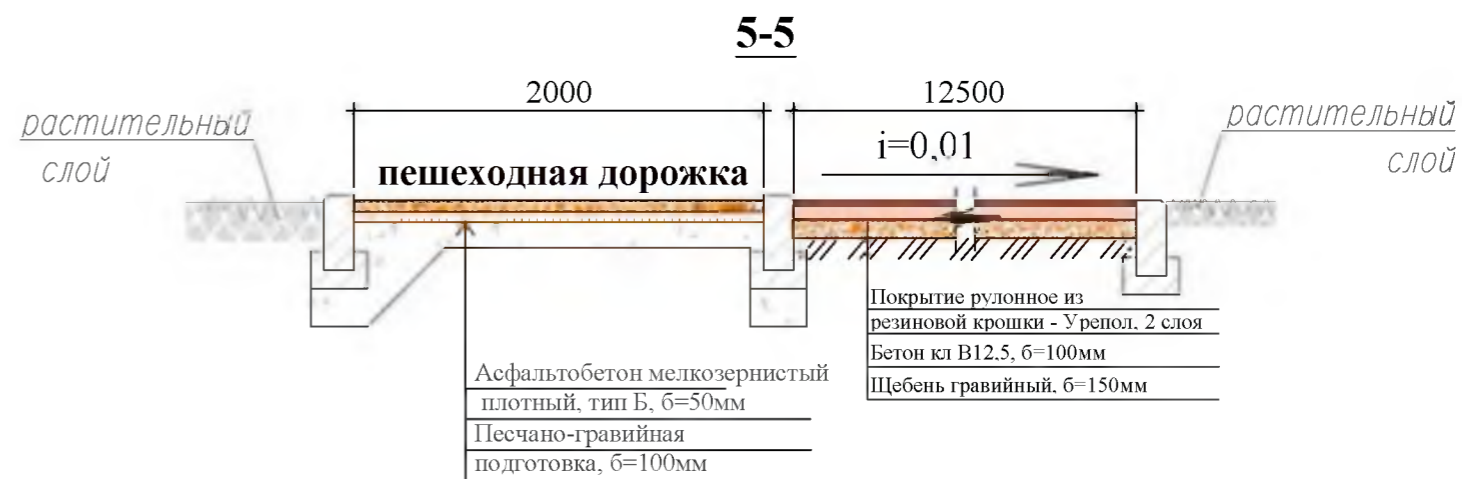
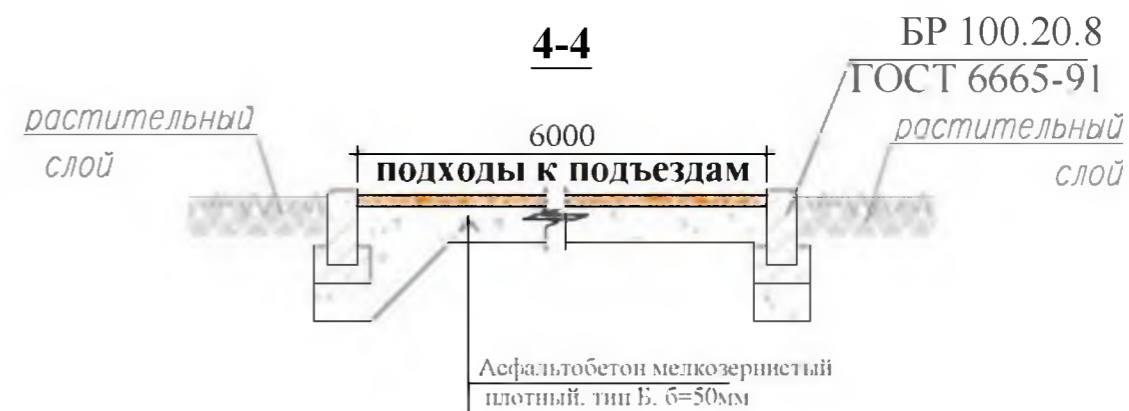
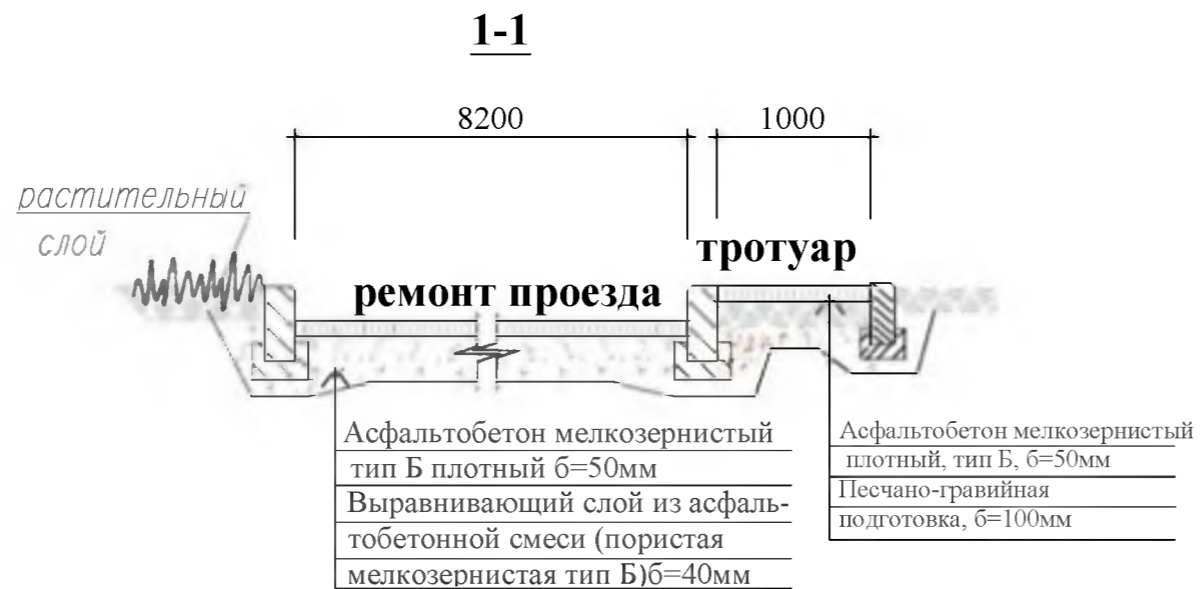

Общие указания см. лист ГП-1.

Согласовано				
Взам. инв. №				
Подпись и Дата				
Инв. № подл.				

Р - 001 - 1750 - ГП					
Администрация городского округа муниципального образования "город Саянск"					
Изм.	Кол.	Лист	№ док	Подп.	Дата
Гл. специалист	Михеева				
Разработал	Романова				
Норм. контр.	Черепанова				
Благоустройство придомовой территории жилого дома №1 микрорайона Строителей. г.Саянск Иркутской обл.					
Сечения 1-1, 2-2, 3-3, 4-4, 5-5.			Стадия	Лист	Листов
			П	3	7
Отдел организации строительства и проектирования МУ "Служба подготовки и обеспечения градостроительной деятельности "город Саянск"					

Спецификация

Марка	Обозначение	Наименование	Кол.	Масса, ед., кг	Примечание
		Пешеходные дорожки			
	ГОСТ 9128-2013	Асфальтобетон песчаный плотный тип Б, б=50мм м ²	521,5	26,1м ³	
	ГОСТ 8267-93	Щебень гравийный фракция 5-10мм. б=100мм м ³	52,15		
		Выемка грунта, м ³	68,7		
	ГОСТ 6665-91	БР 100.20.8 шт	498	36	17,928тн
		Демонтаж			
		а/бетонных оснований, м ³	20,8	521,5	
		Площадка под воркаут-комплексы			
		Планировка площадки, м ²	137,5		
	ГОСТ 26633-2015	Бетон В12,5, б=100мм, м ³	13,75		бетонная подготовка
	ГОСТ 8267-93	Щебень гравийный, б=150мм, м ³	20,63		
		Покрытие рулонное из резиновой крошки - Урепол. б=16мм. 2слоя. м ²	137,5		
	ГОСТ 6665-91	БР 100.20.8 шт	24	36	0,864тн
		Выемка грунта, м ³	37,5		
		Оборудование площадки под воркаут-комплексы			
		Воркаут-комплекс С-293, шт	1		
		Воркаут-комплекс С-295, шт	1		
	ГОСТ 26633-2015	Бетон В12,5, на фундаменты, м ³	1,82		
		Выемка грунта, м ³	1,52		
		Площадка под уличные тренажеры			
		Планировка площадки, м ²	110,2		
	ГОСТ 26633-2015	Бетон В12,5, б=100мм, м ³	11,02		бетонная подготовка
	ГОСТ 8267-93	Щебень гравийный, б=150мм, м ³	16,53		
		Покрытие рулонное из резиновой крошки - Урепол. б=16мм. 2слоя. м ²	110,2		
	ГОСТ 6665-91	БР 100.20.8 шт	6	36	0,216тн
		Выемка грунта, м ³	29,5		
		Оборудование площадки под уличные тренажеры			
		"Степ+Вело+Скореход", шт	1		
		"Жим от груди" двойной, шт	1		
		"Лыжник", шт	1		
		"Флекс+Жим", шт	1		
		"Бицепс", шт	1		
		"Жим ногами" двойной, шт	1		
		Благоустройство			
	компания "Мастер"	Скамья парковая Б-23, шт	18		
	компания "Мастер"	Урна для мусора Б-15.11, шт	13		

Согласовано

Инв. № подл. Взам инв. № Подпись и Дата

Спецификация спортивной площадки

Марка	Обозначение	Наименование	Кол.	Масса, ед., кг	Примечание
		Ремонт проезда			
	ГОСТ 9128-2013	Асфальтобетон мелкозернистый тип Б, плотный, б=50мм, м ²	2477,6	123,9м ³	
	ГОСТ 9128-2013	Выравнивающий слой из асфальтобетонной смеси (пористая, тип Б, мелкозернистая), б=40мм, м ³	99,1	240,3тн	
	ГОСТ 6665-91	БР 100.30.15, шт	498	100	49,8тн
		Выемка грунта под БР, м ³	257,8		
		Демонтаж			
	ГОСТ 6665-91	БР 100.30.15, шт	498	100	49,8тн
		Ремонт подходов к подъездам			
	ГОСТ 9128-2013	Асфальтобетон мелкозернистый тип Б, плотный, б=50мм, м ²	384,9	19,2м ³	
	ГОСТ 6665-91	БР 100.20.8 шт	124	36	4,464тн
		Выемка грунта под БР, м ³	4,65		
		Ремонт тротуара			
	ГОСТ 9128-2013	Асфальтобетон песчаный плотный тип Б, б=50мм м ²	139,8	6,99м ³	
	ГОСТ 8267-93	Щебень гравийный фракция 5-10мм, б=100мм м ³	13,98		
		Выемка грунта, м ³	26,6		
	ГОСТ 6665-91	БР 100.20.8 шт	150	36	5,4тн
		Демонтаж			
		а/бетонных оснований, м ³	5,58	139,8м	
		Поднятие горловин колодцев			
	ГОСТ 26633-2015	Бетон В15 на ремонт горловин колодцев, шт	9		1,35м ³
		Люк чугунный, шт	9		
		Разметка парковочного кармана, м ³	15,0	0,1х5,5м 17шт; разметка "места для инвалидов"-3шт	

						Р - 001 - 1750 - ГП		
						Администрация городского округа муниципального образования "город Саянск"		
Изм.	Кол.	Лист	№ док	Подп.	Дата			
						Благоустройство придомовой территории жилого дома №1 микрорайона Строителей. г.Саянск Иркутской обл.		
						Стадия	Лист	Листов
Гл. специалист		Михеева				П	4	7
Разработал		Романова						
Норм. контр.		Черепанова				Отдел организации строительства и проектирования МУ "Служба подготовки и обеспечения градостроительной деятельности "город Саянск"		
						Спецификация.		

План привязки объектов

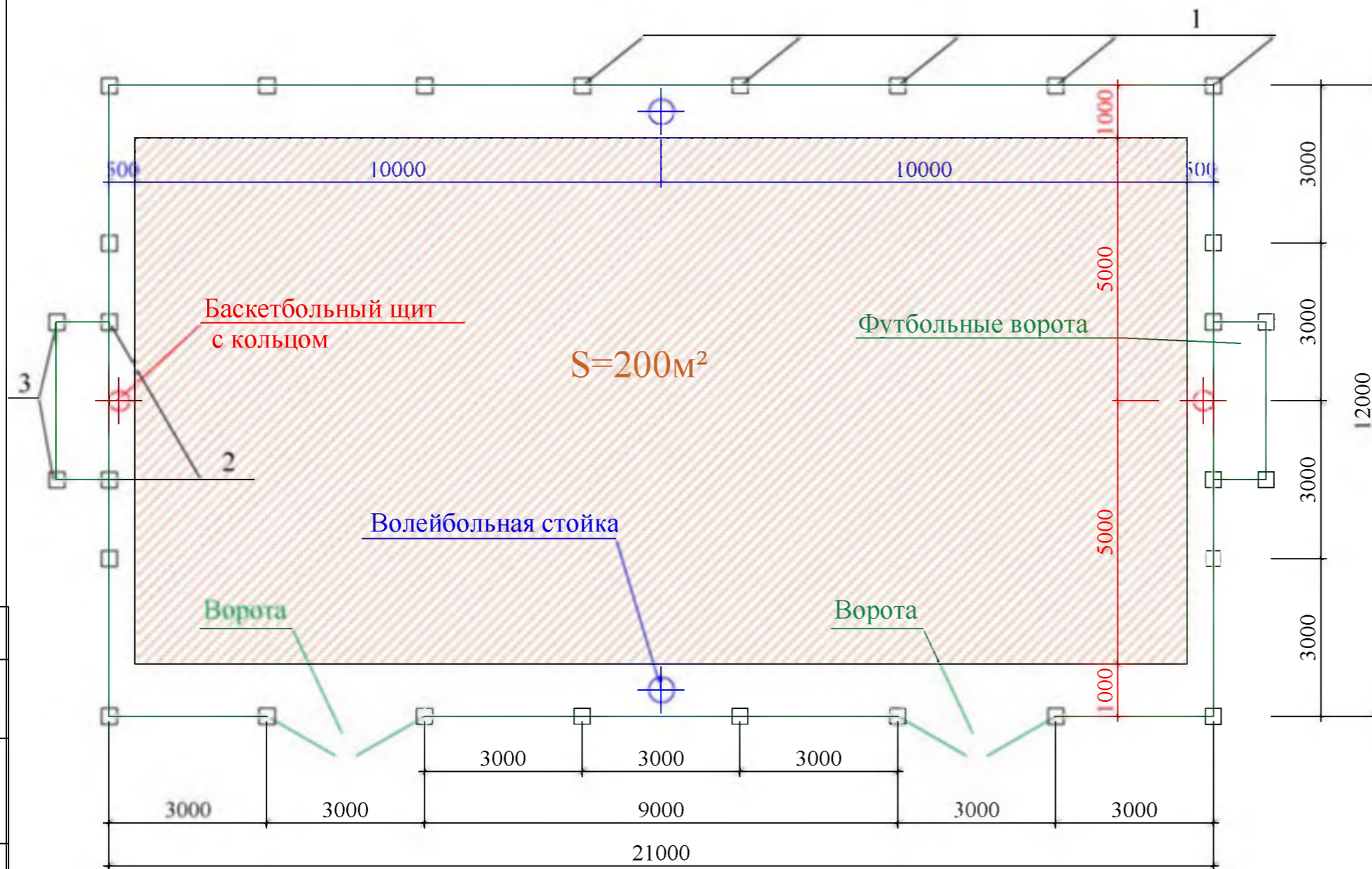

Футбольные ворота с баскетбольным щитом и кольцом

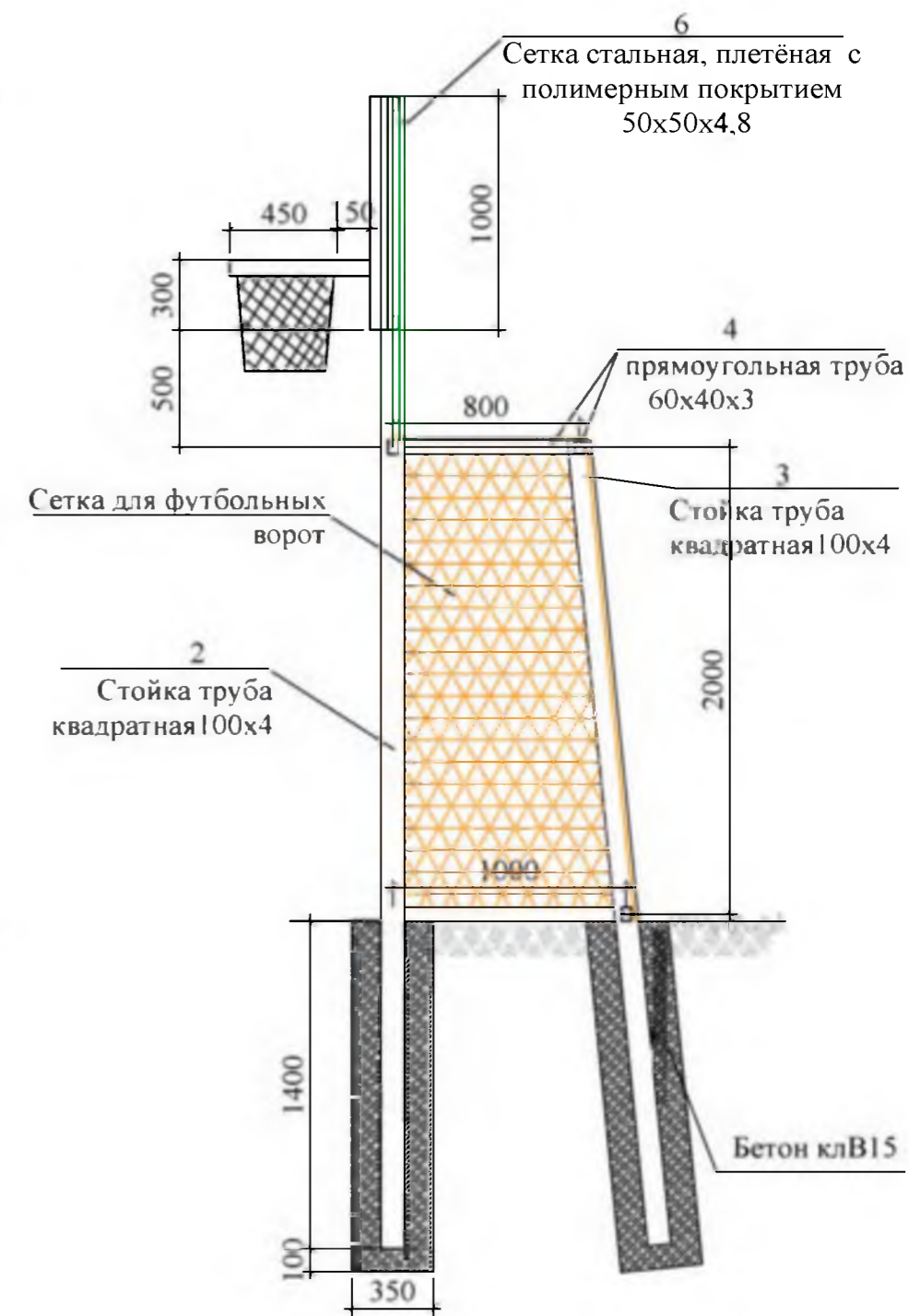

Размеры баскетбольного щита

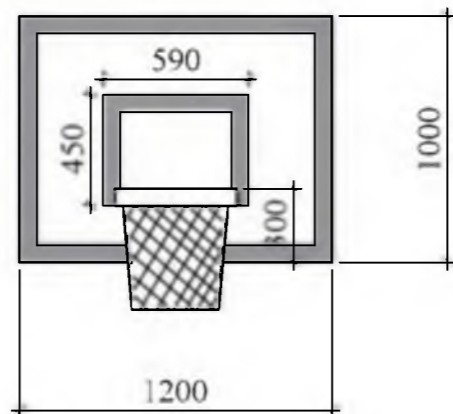

Общие указания см. лист ГП-1.

Согласовано	
Взам. инв. №	
Подпись и Дата	
Инв. № подл.	

Р - 001 - 1750 - ГП					
Администрация городского округа муниципального образования "город Саянск"					
Изм.	Кол.	Лист	№ док	Подп.	Дата
Гл. специалист	Михеева				
Разработал	Романова				
Норм. контр.	Черепанова				
Благоустройство придомовой территории жилого дома №1 микрорайона Строителей. г.Саянск Иркутской обл.			Стадия	Лист	Листов
План привязки объектов. Футбольные ворота с баскетбольным щитом и кольцом. Размеры баскетбольного щита.			П	5	7
			Отдел организации строительства и проектирования МУ "Служба подготовки и обеспечения градостроительной деятельности "город Саянск"		

Устройство ограждения спортивной площадки

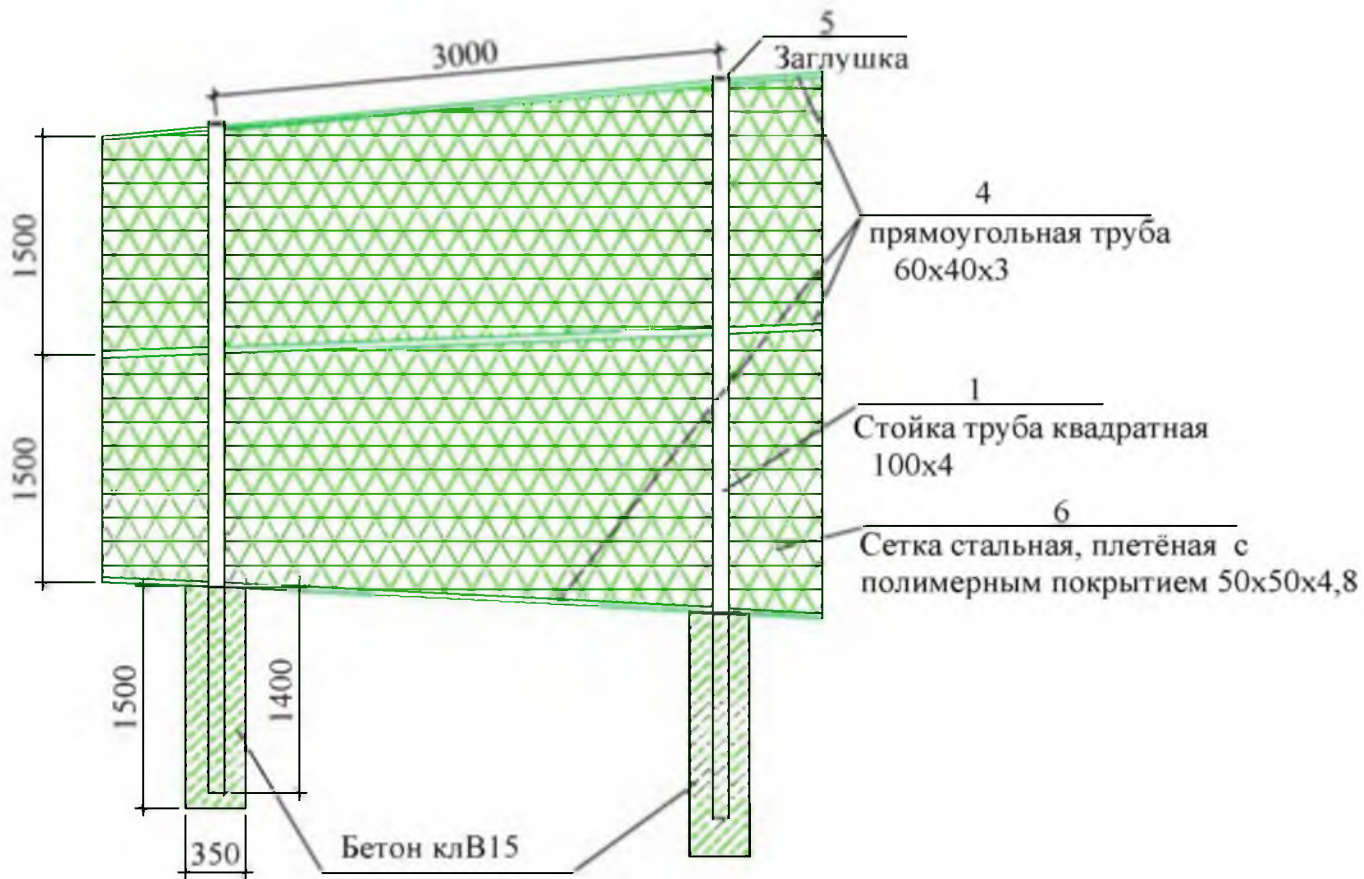

Ворота спортивной площадки

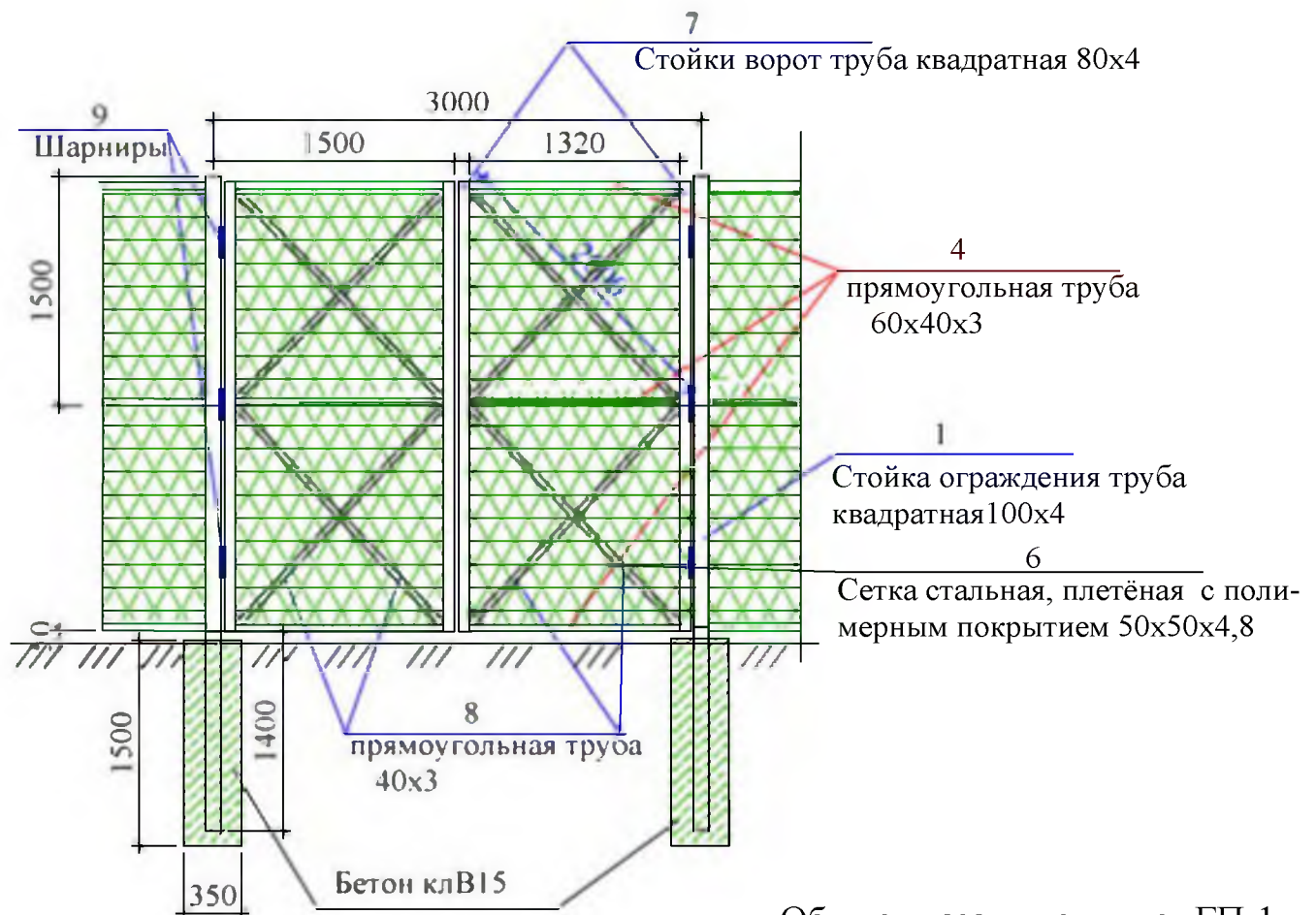

Общие указания см. лист ГП-1.

Согласовано			
Инов. № подл.	Подпись и Дата	Взам. инв. №	Инов. № инв.

Спецификация спортивной площадки

Марка	Обозначение	Наименование	Кол.	Масса, ед., кг	Примечание
Основание под спортивную площадку					
	ГОСТ 9128-2013	Асфальтобетон мелкозернистый плотный, тип Б, б=50мм, м ²	200	10,0м ³	
	ГОСТ 8267-93	Щебень гравийный, фракция 5-10мм, б=50мм, м ³	10,0		
	ГОСТ 23735-2014	Песчано-гравийная подготовка, б=100мм, м ³	20,0		
		Планировка площадки, б=200мм, м ²	200	40,0м ³	
	ГОСТ 8732-78	Стойка волейбольной сетки труба Ø121x4, L=3144мм, шт	2	36,28	72,56
	ГОСТ Р 56433-2015	Волейбольная сетка - 1 комплект			
	ГОСТ Р 55664-2013	Сетка для футбольных ворот - 2 комплекта			
	ГОСТ Р 56434-2015	Баскетбольный щит с кольцом и сеткой - 2 комплекта			
		Разметка площадки для баскетбола (белый цвет), 0,1x141,6м, м ²	14,16	5,7 кг краски за 2 раза	
		Разметка площадки для волейбола (желтый цвет), 0,1x40,0м, м ²	4,0	1,61 кг краски за 2 раза	
Ограждение спортивной площадки					
		Бурение ям 300x300x1500, 28шт, м ³	0,135	м ³ /3,78	м ³
	ГОСТ 26633-2015	Бетон кл. В15 под стойки ограждения, м ³	17,9		
1	ГОСТ 8639-82	Стойки - труба 100x4, L=4400мм, шт	20	52,1кг	1,04тн
2	ГОСТ 8639-82	Стойки - труба 100x4, L=4900мм, шт	4	58,0кг	0,23тн
3	ГОСТ 8639-82	Стойки - труба 100x4, L=3410мм, шт	4	40,4кг	0,16тн
4	ГОСТ 8645-68	Прожилины - труба 60x40x3, м	217,2	4,3кг	0,934тн
5	ГОСТ 19903-2015	Заглушки - лист 100x100мм, б=3мм, 38 шт, м ²	0,38	8,95кг	0,009тн
6	ГОСТ 5336-80	Сетка стальная плетенная 50x50x4,8ммс полимерным покрытием, h=3000мм, м ²	189	2,42 кг/м ²	0,458тн
Ворота спортивной площадки (2шт)					
7	ГОСТ 8639-82	Стойки ворот - труба 80x4, L=4400мм, шт	4	41,05кг	0,17тн/0,34тн

Р - 001 - 1750 - ГП

**Администрация городского округа
муниципального образования "город Саянск"**

Изм.	Кол.	Лист	№ док	Подп.	Дата				
						Благоустройство придомовой территории жилого дома №1 микрорайона Строителей. г.Саянск Иркутской обл.	Стадия	Лист	Листов
Гл. специалист	Михеева						П	6	7
Разработал	Романова					Устройство ограждения спортивной площадки. Ворота спортивной площадки. Спецификация спортивной площадки	Отдел организации строительства и проектирования МУ "Служба подготовки и обеспечения градостроительной деятельности "город Саянск"		
Норм. контр.	Черепанова								

Разметка площадки для баскетбола

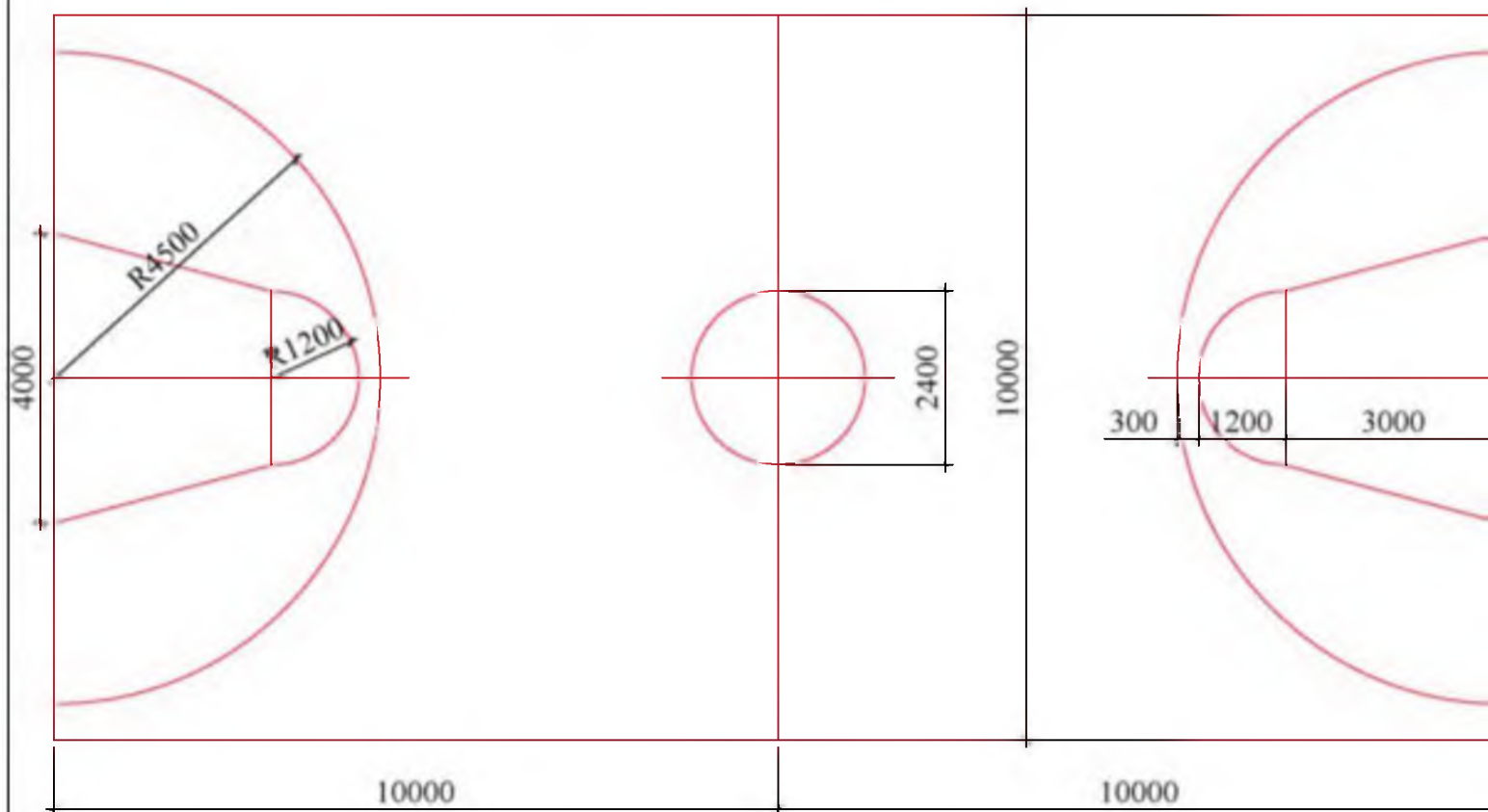

Разметка площадки для волейбола

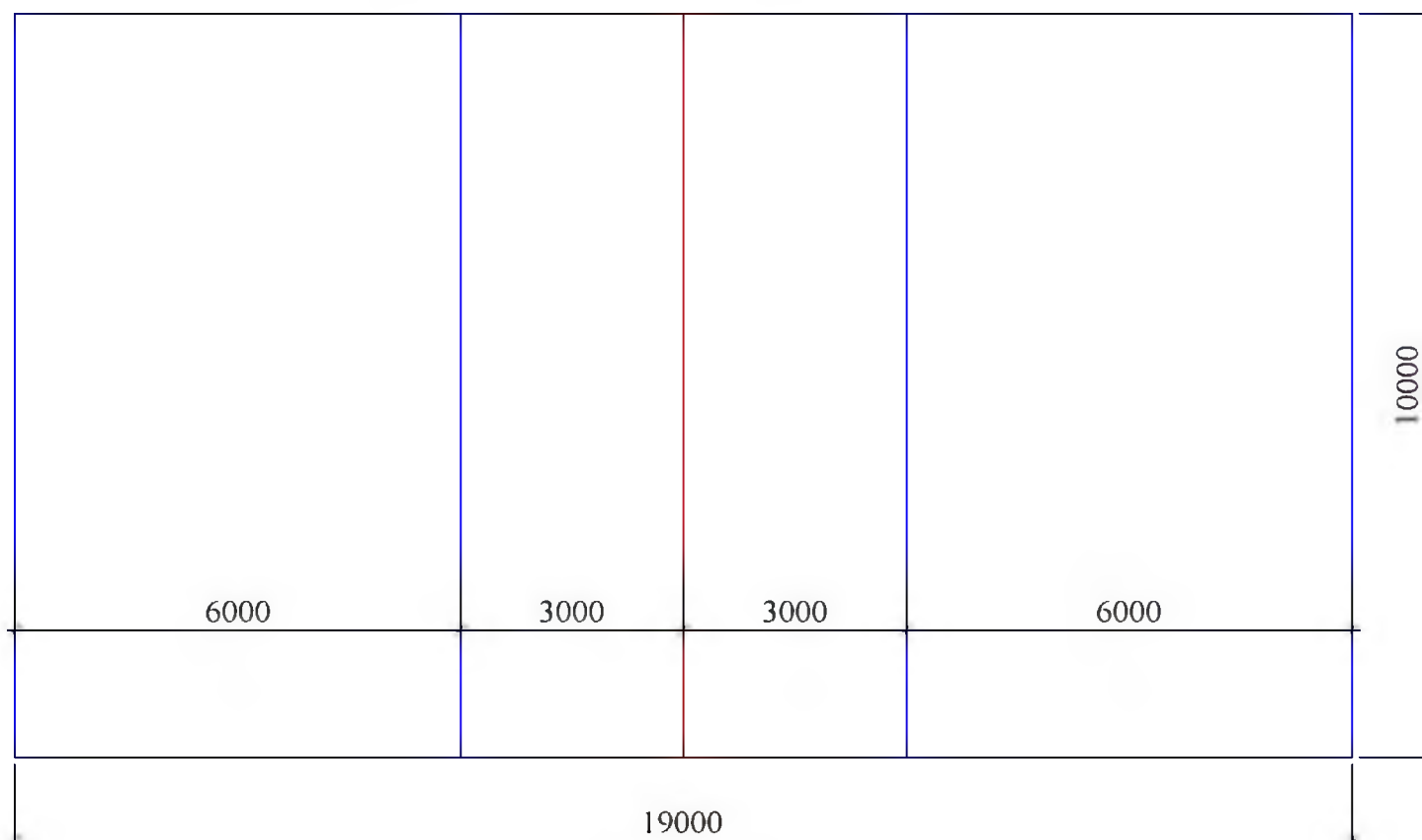

Согласовано					
Инв. № подл	Подпись и Дата	Взам. инв. №			

Продолжение спецификации спортивной площадки

Марка	Обозначение	Наименование	Кол.	Масса, ед., кг	Примечание
8	ГОСТ 8639-82	Прожилины ворот - труба 40х3, L=2000мм, шт	8	6,72кг	0,05тн/0,1тн
9	ГОСТ 9650-80	Стальные шарниры, шт	6		12
	Покраска стоек и прокилин каркаса ограждения и волейбольных стоек				
	ГОСТ 25129-82	Грунтовка ГФ-021, м ²	150,46		
	ГОСТ 51691-2008	Эмаль, 2 слоя, м ²	150,46		300,9

1. Общие указания см. лист ГП-1.
2. Металлические элементы ограждения окрасить эмалью в 2 слоя по грунту ГФ-021.
Перед покраской необходимо очистить поверхность от грязи и пыли, зашлифовать сварные швы.
3. Сварку производить по контуру прилегания деталей, сварные швы выполнить по ГОСТ 5264-80.
4. Использовать электроды 346 по ГОСТ 9467-75.
5. Катет сварных швов принимать по наименьшей толщине свариваемых деталей.

						Р - 001 - 1750 - ГП			
						Администрация городского округа муниципального образования "город Саянск"			
Изм.	Кол.	Лист	№ док	Подп.	Дата				
						Благоустройство придомовой территории жилого дома №1 микрорайона Строителей. г.Саянск Иркутской обл.	Стадия П	Лист 7	Листов 7
Гл. специалист	Михеева					Разметка площадки для баскетбола. Разметка площадки для волейбола. Продолжение спецификации спортивной площадки.	Отдел организации строительства и проектирования МУ "Служба подготовки и обеспечения градостроительной деятельности "город Саянск"		
Разработал	Романова								
Норм. контр.	Черепанова								